

1. SCHRITT

ANMERKUNG: AB ROCKET muss vor dem ersten Gebrauch zusammengebaut werden.

1. Machen Sie die **gepolsterte Rückenlehne** ausfindig. Setzen Sie die Rückenlehne zwischen die **Metallstangen**. Richten Sie die Rückenlehne an den Bohrungen aus.
2. Befestigen Sie die **gepolsterte Rückenlehne** mit Schrauben und dem mitgelieferten Schraubendreher an den **Metallstangen**. Siehe Abb. 1

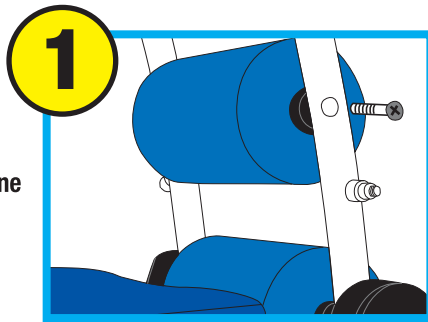

Federwiderstände

NIEDRIGER WIDERSTAND



MITTLERER WIDERSTAND



HOHER WIDERSTAND



2. SCHRITT

1. Wählen Sie die Federwiderstände mit dem passenden Widerstand aus.
Blaue Feder – Niedrigster Widerstand
Rote Feder – Mittlerer Widerstand
Schwarze Feder – Größter Widerstand

2. Setzen Sie die beiden Enden des **Federwiderstands** über die **Metallschrauben**. Siehe Abb. 2.

Den Federwiderstand mit dem **Schraubgriff** sichern (im Uhrzeigersinn drehen). Vergewissern Sie sich, dass der **Schraubgriff** fest angezogen ist. Beim Anziehen des **Schraubgriffs** den **Federwiderstand** nach unten drücken. Den Vorgang für den zweiten **Federwiderstand** wiederholen.

3. Zum Auswechseln der **Federwiderstände** den **Schraubgriff** gegen den Uhrzeigersinn abschrauben. Die Feder abnehmen und Vorgang auf der anderen Seite wiederholen. Wiederholen Sie obigen **Punkt 2**.

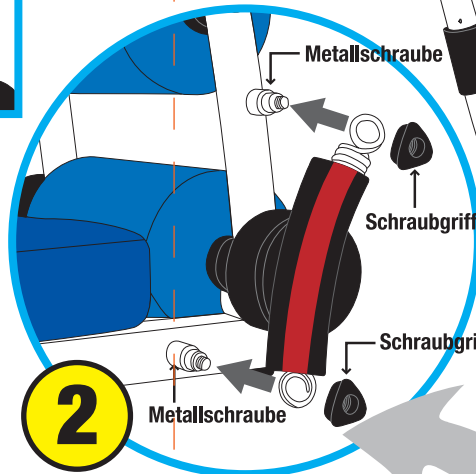

3. SCHRITT

Ziehen Sie den **Stützbügel** unterhalb des Sitzes heraus (wie in **Abb. 3** gezeigt). Dadurch bekommt Ihr Ab Rocket™ beim Gebrauch zusätzlichen Halt.

4. SCHRITT

1. Den **rechten** oder **linken Haltegriff** in den Sitzrahmen stecken. Siehe **Abb. 4**
2. Den **Federstift** eindrücken und den **Haltegriff** einschieben. Vorgang für den anderen **Haltegriff** wiederholen.
3. Zum Abnehmen des Haltegriffs den **Federstift** nach innen gedrückt halten und dabei den **Haltegriff** herausziehen.

EINSTELLEN DER NACKENSTÜTZE Siehe Abb. 4

ANMERKUNG: DENKEN SIE BEIM ÜBEN IMMER DARAN, IHREN KOPF GEGEN DIE KOPFSTÜTZE ZU LEGEN. Sie können die **Kopfstütze** individuell einstellen. Lösen Sie dazu die beiden **Einstellschraubgriffe** durch Drehen gegen den Uhrzeigersinn. Bewegen Sie die **Nackenstütze** nach oben bzw. nach unten, und richten Sie diese an den Bohrungen aus. Ziehen Sie die **Einstellschraubgriffe** durch Drehen im Uhrzeigersinn fest.

LAGERUNG

Damit Sie den ABROCKET™ bequem unter einem Bett lagern können, Entfernen Sie die beiden oberen **Schraubgriffe** durch Drehen gegen den Uhrzeigersinn. Lassen Sie die unteren **Schraubgriffe** festgeschraubt. Kippen Sie die **Federwiderstände** nach unten und schrauben Sie die beiden oberen **Schraubgriffe** wieder fest. Klappen Sie die **gepolsterte Rückenlehne** nach unten. Die beiden **Haltegriffe** lassen sich zur bequemen Lagerung umklappen. Sie brauchen nur die **Federstifte** an beiden **Haltegriffen** einzudrücken und die Griffe nach vorne zu drehen oder herauszuziehen.

Verstellbare
Kopflehne

4

Gepolsterte
Rückenlehne

Rechter
Haltegriff

Linker
Haltegriff

Federstift

Federstift

Stützbügel

3

